

Golvläggning

På vår fabrik torkas träet till en fuktighet på ca, 8 % som är vad vi i branschen kallar för "möbeltorr". Detta för att golvet skall röra sig så lite som möjligt efter inläggning. Man får inte glömma bort att trä är ett levande material som anpassar sig efter omgivande luftfuktighet. Krympning eller svällning måste man räkna med beroende på vilken luftfuktighet som råder där golvet läggs. Bäst miljö för massiva trägolv är när luftfuktigheten är 30-60 %.

Vi rekommenderar skruvning eller spikning där detta är möjligt. Detta för att varje bräda ska få röra sig individuellt samtidigt som det också är den enklaste läggningssmetoden. Under den torrare perioden av året kan det uppstå små krympspringor mellan brädorna.

Det går också bra att lägga ett golv från Baseco i kombination med golvvärme. Golvet kan även limmas flytande när skruvbart underlag saknas eller när man helt vill undvika springor mellan brädorna. Golvet ligger flytande utan att vara fast i underlaget och golvets rörelser sker då under golvsockel mot sidovägg, varför tjockare golvsockel bör användas. Att limma ett massivt trägolv tar normalt längre tid än att skruva. Att lägga in golvet är inte svårt, men det krävs naturligtvis ett visst handlag. Med förpackningen följer en fullständig lägganvisning som alltid skall följas. Är du osäker skall du kontakta en fackman.

Monteringsanvisning

Golvet skall förvaras i obruten förpackning fram till inläggningen. Använd fuktspärr vid minsta risk för fukt i undergolvet och alltid vid läggning på betong. Se till att underlaget är plant och lägg lumppapp eller motsvarande på bjälklaget närmast trägolvet.

Vid läggning av 25 mm golv på regel c/c 600 mm, får ändskarven skarvas mellan reglarna. Ett limmat golv som läggs flytande skall aldrig kombineras med skruvning/spikning. Skruvning/spikning rekommenderas vid läggning på golvvärme. Var försiktig med värmen de första tre veckorna efter inläggningen. Golvet på golvvärme kan medföra större krympspringor än normalt. Golvet får max uppvärmas till 28° C.

Skruvning eller spikning

Specialskruvar för golv finns till alla dimensioner som förhindrar sprickbildning vid kant-skruvning av torrt trä. Baseco skruvar: PTS 28 till 14 mm golv, PTS 48 till 20 mm golv, PWS 47 till 25 mm golv och PWS 62 till 30 mm golv. Spikning rekommenderas med galvaniserad trådspik. För tätare ändskarvar (ej långsidor) bör kortändarna limmas. Vid behandling med lack av skruvade/spikade golv finns risk för hoplimning, vilket kan medföra enstaka större och ojämna springor.

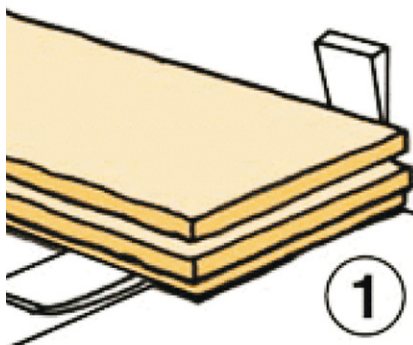

Fixera första våden rak och lämna 5-10 mm till vägg med hjälp av kilar/avståndsklossar.

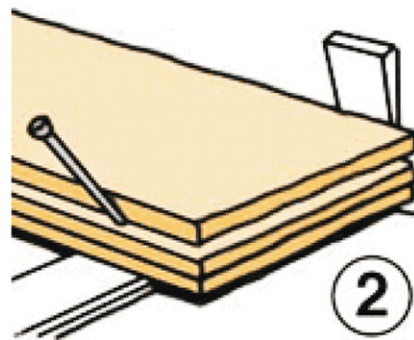

Skruva/spika på skrå på fjäderns ovsida. Våra skruvar är självförsänkande, spikar försänks med dom.

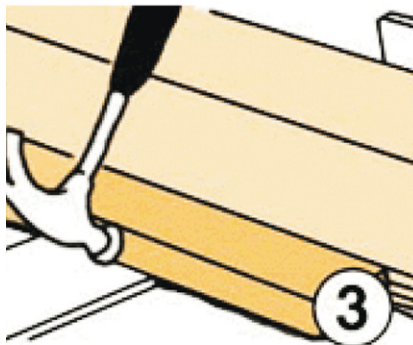

Slå in nästa bräda med en bred slagkloss, använd gärna tyngre slagverktyg, och fäst den enligt bild 2.

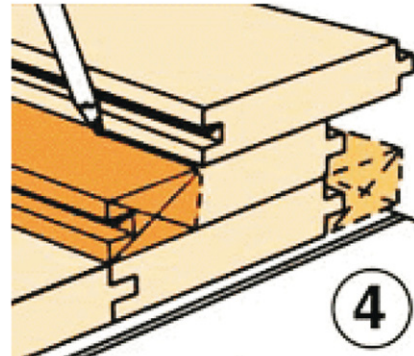

Så här anpassar du sista brädan.

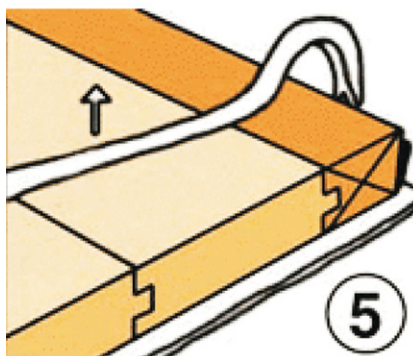

Den sista brädan kan du sätta på plats med en kofot eller en sk baksmälla.

Limning

Ställ aldrig tunga föremål, köksinredningar, mellanväggar eller liknande på ett limmat golv som kan hindra golvets naturliga rörelser. Vid limning av större rum, vinkelformade eller kombinationer av flera rum bör golvet uppdelas med fris/rörelsefog. Golv 14x113 mm skall ej limmas i bredare rum än 3,5 meter.

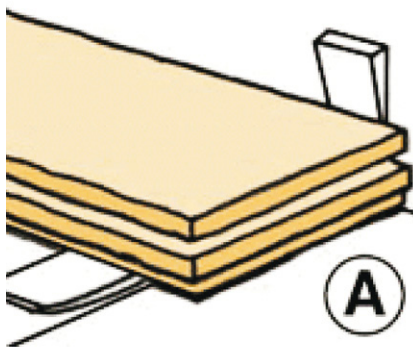

Var noga med att fixera första våden rak och lämna 10 mm till vägg med hjälp av kilar/avståndsklossar.

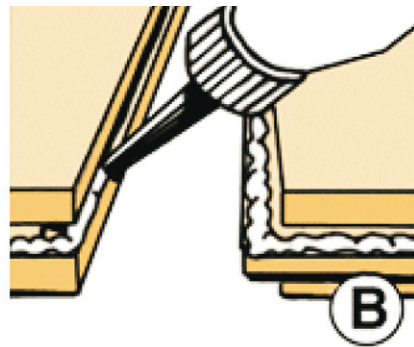

Lägg en limsträng med trälim på fjäderns ovansida och sparsamt på motsvarande brädas nedre notläpp.

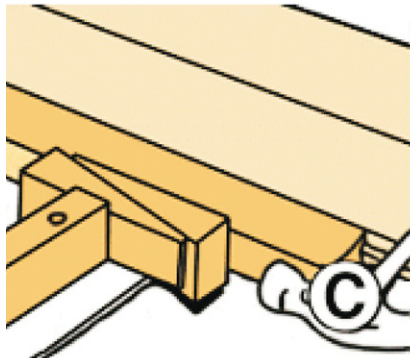

Slå fast nästa bräda med bred slagkloss. Sätt mothåll och kila så att fogen blir helt tät, vänta till limmet tagit fast, normalt efter 7-10 minuter. Överflödigt lim torkas bort med en våt trasa.

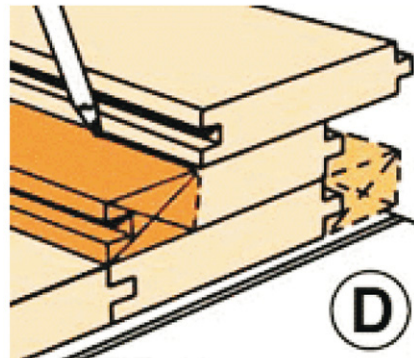

Så här anpassar du sista brädan.

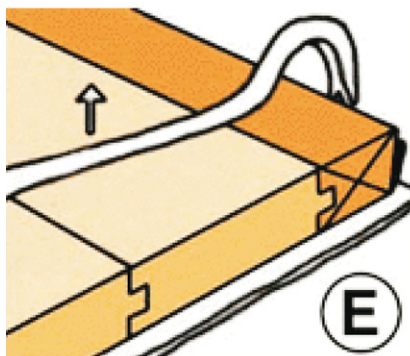

Tryck den sista brädan på plats med en kofot.